

Knoalster Lorelei, 4 februari 2023

De wekker begon uitzonderlijk vroeg lawaai te maken op de zaterdagmorgen, want we moesten op tijd op pad voor de Knoalster Lorelei in het verre Stadskanaal. Dit jaarlijkse parentoernooi, georganiseerd door de BC Stadskanaal, werd al voor de 51^e keer gehouden.

In coronajaar 2021 kon het toernooi geen doorgang vinden, vorig jaar was er bij de herstart nog relatief weinig deelname, maar nu hadden zich zoveel paren ingeschreven dat er zelfs een reservelijst was. Net als drie maanden geleden bij het jaarlijkse viertallentoernooi had de organisatie haar zaakjes weer prima op orde. Het veld was ingedeeld in een A- en een B-lijn met een flink aantal (vooral natura-) prijzen in beide lijnen, zodat ook minder gevorderde bridgers genoeg kans hadden om met een prijs naar huis te gaan.

Ik had voorafgaand aan het toernooi al toegezegd weer een verslagje te maken, niet wetende dat de dag voor mijn gelegenheidspartner, Evert Benthem, en mijzelf uiterst voorspoedig zou verlopen. Toen we in de jaren '70 van de vorige eeuw in onze studententijd leerden bridgen, vooral door dagelijks in de lunchpauze een paar uur te oefenen in de kantine van de subfaculteit Scheikunde van de RUG, hebben Evert en ik een aantal jaren samengespeeld. Op de Lorelei-bokaal konden we teruglezen dat we het toernooi in 1978 al eens hadden gewonnen en 45 jaar later was het weer zover!

Eerst de eindstand en dan een paar spelletjes:
(kijk hier voor de volledige uitslag: <https://12009.bridge.nl/competities/#tab-content-54>)



A-groep

1	Evert Benthem & Henk van Doren	67,25 %
2	Bert Paping & Rinus Spit	61,88 %
3	Sjaak Kempe & Geert-Jan Gritter	57,88 %
4	Irena Furmanek-Orzechowska & Janusz Furmanek	57,13 %



B-groep

1	Jelly Beuling & Jannie Loman	62,06 %
2	Marie-José Hennink & Jan Hennink	61,34 %
3	Fennie Manro & Hilly Schrage	60,80 %
4	Jan Rosing & Sammo Wesseling	59,19 %

Als we vroeger voor de districtsviertallen de provincie in moesten voor een wedstrijd tegen bijv. BC Winschoten of BC Stadskanaal, werden we door ervaren clubgenoten gewaarschuwd voor de zogenaamde 'Stadskanaalster' spellen. Dat waren spellen waarop de jonge honden uit de Stad (te) scherpe manches boden en voortdurend down gingen terwijl de tegenpartij rustig zijn deelscorecontractjes haalde. Uiteraard moesten we eerst een keertje met 17-3 of erger aan de broek krijgen, voordat we wat voorzichtiger werden. Sinds de invoering van computergeschudde spellen lijken de Stadskanaalster spellen overigens een stuk minder vaak voor te komen. Voor de Lorelei had de schudcomputer op een ruime meerderheid van de spellen manches gestoken en ook een paar slems, dus maar relatief weinig deelscores.

Spel 11 Z/-

♠53
♥5
♦AB8
♣A976432

♠V976
♥AB82
♦10975
♣8

N
W O
Z

♠A10
♥HV10643
♦H4
♣VB5

♠HB842
♥97
♦V632
♣H10

We begonnen OW tegen Gé Keijer & Sake Brouwer. Nadat zuid 2♠ (Muiderberg) had geopend boden we vlot door naar 4♥, dat er precies in zat. Dat was buiten Sake gerekend, want die nam uit met 5♣, dat gedoubleerd slechts -2 ging. Gelukkig had niet iedereen de manche geboden waardoor we toch nog iets over hielden op dit spel.

Spel 12
W/NZ

♠AV
♥A8754
♦H102
♣V32

♠HB8752
♥2
♦V4
♣A954

W O
N Z

♠64
♥HVB1063
♦A965
♣6

♠1093
♥9
♦B873
♣HB1087

Kennelijk had het vorige spel Sake wat overmoedig gemaakt, want op het volgende spel bood hij solo iets te ver door. Na 1♠ in west volgde hij met 1SA, gedoubleerd door Evert, pas en ik besloot nu 2♣ te bieden. Dat was de goede keuze want je moet 1SA heel nauwkeurig verdedigen om het down te krijgen. Sake deed nu nog een keer mee met 2♥ en dat kwam niet door de keuring, gedoubleerd -2 voor -500. Zuid had nog naar 3♣ kunnen uitwijken, maar in het licht van mijn 2♣-bod zag ze daar toch maar vanaf. Ook aan de andere tafels gebeurde er van alles: Hiljet Schoonbeek & Johan Booy haalden in NZ +670 in 3♣x tegen Bert Paping & Rinus Spit, terwijl Hans Janmaat & Jan Vriend in OW +590 scoorden in 4♣x tegen Sjaak Kempe en Geert-Jan Gritter.

Spel 7
Z/A

♠A
♥B10752
♦65
♣V9743

♠HV1084
♥H
♦A83
♣AB85

W O
N Z

♠B953
♥A963
♦H7
♣H62

♠762
♥V84
♦VB10942
♣10

Een gemakkelijke 4♠. Elf slagen liggen voor het oprapen, maar is er ook een 12^e? Bij ♠-start niet, want dan kan noord partner een introever geven zodra hij/zij met ♠A aan slag is. Na een uitkomst in een rode kleur zou het eigenlijk redelijk vanzelf moeten gaan. ♦6-start genomen in dummy, troefje voor ♠A, ruiten door voor ♦A, ♠H, ♥H, ruiten getroefd (noord bekend niet meer), met ♠B de laatste troef gehaald, ♥A, harten getroefd (in zuid verschijnt ♥V). Ik heb nu nog ♠10 en ♣AB8 over terwijl in dummy nog ♥9 en ♠H62 ligt. Klaveren snijden of niet?

Nog even recapitulieren: In zuid weet je al drie schoppen, drie harten en een 6-krt ruiten. Noord heeft al twee kleine klaveren en een kleine harten laten gaan en heeft waarschijnlijk nog ♥B en ♠Vxx over.

Dit is dus de vermoedelijke eindpositie:

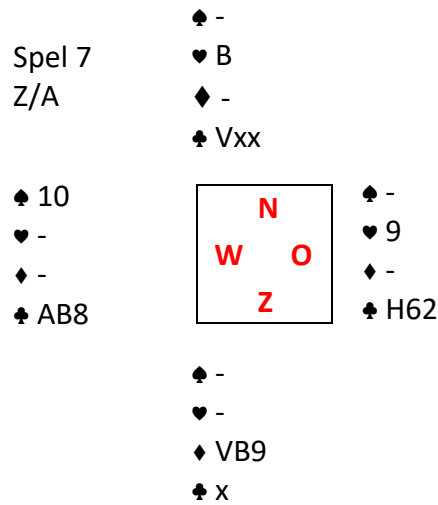

Als je nu gelijk aan de klaveren begint, verlies je nog een slag. Je moet daarom eerst je laatste troef meenemen om noord in onoplosbare problemen te brengen. Hij/zij moet ♥B vasthouden en in arren moede een derde klaveren afgooien, waarna ♠V gaat vallen! Altijd leuk, zo'n dwang.

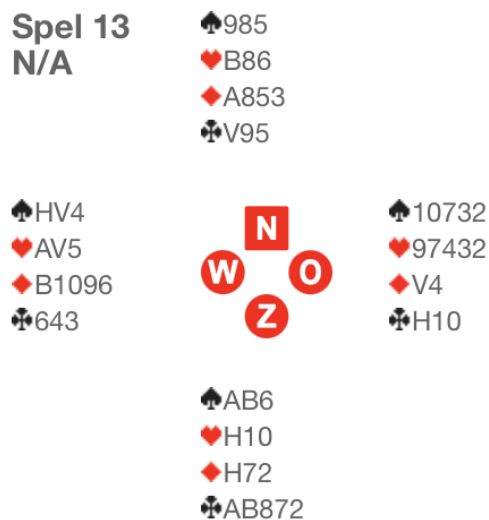

De juiste keuzes maken op deelscoreniveau is in paren van cruciaal belang. 10 punten meer of minder kunnen veel uitmaken in de score. Evert staat als bridger bekend om zijn degelijkheid (de bank van Engeland of tegenwoordig Zwitserland), maar hier liet hij zich van een andere kant zien. Nadat noord had gepast had hij 2♣ kunnen openen als zwak voor de beide hoge kleuren, maar dat zou wel erg frivoool zijn geweest. Na 1SA in zuid, pas, pas was hij weer aan de beurt. Als enige in het hele veld besloot hij nu wel te bieden, 2♣, Landy (ook voor de majors), waarna hij even later 2♥ mocht afspelen. Dat kan down, maar dan moet noord na de ♦-start voor ♦A onmiddellijk klaveren switchen. Toen dat niet gebeurde, haalde hij zijn contract precies, voor een volle top. Eén down was ook geen ramp geweest (70%), want de meeste leiders haalden 8 of 9 slagen in 1SA.

een ♠-contract zaten. Dood spel? Nee hoor, want met glazen kaarten kan 4♠ toch down gespeeld worden! Oost moet in Slag 2 harten doorspelen voor ♥V. Als noord aftroeft en een hoge schoppen op tafel legt kan oost nemen en oversteken naar ♠A. Harten na uit west zorgt er dan voor dat oost ♠10 nog binnenkrijgt, omdat noord hoog moet voortroeven. De leider kan in slag 2 het beste ♣7 weggooien en dan moet west de verleiding weerstaan om eerst ♠A te proberen voordat hij/zij de derde harten speelt. Het blijft een verdraaid lastig spelletje 😊

© Henk van Doren, 6 februari 2023